

トカゲ

難易度
★★★★☆
必要な練習
Lesson5

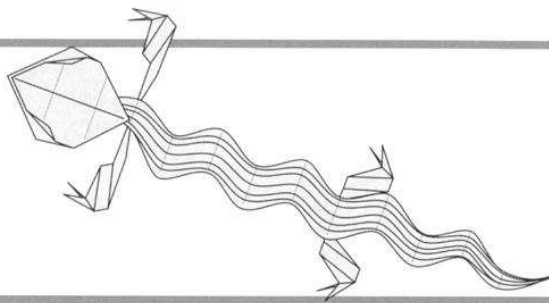

カエル同様、Lesson5のじゃばら折りがベースになりますが、少し難しくなっています。カエルを折ってから挑戦しましょう。

練習用紙 15cm×15cm

本番用紙 15cm×15cmの厚めの紙

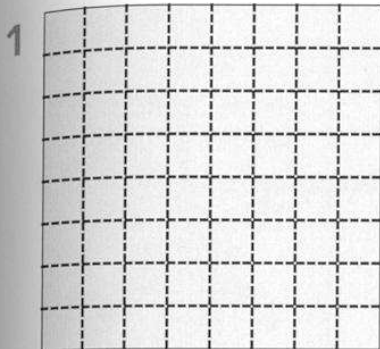

1 縦横8等分する
折り目はすべて谷折り

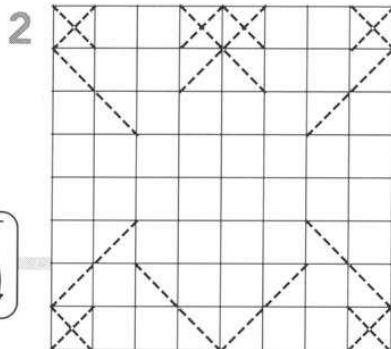

2 破線をななめ45°に谷折りする。
折り目は少しはみ出ても構わない

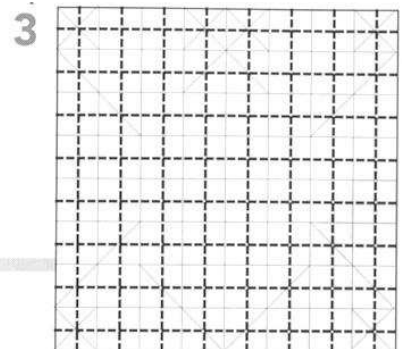

3 工程1の折り目の中間で谷折りする
(Lesson5の工程1,2参照)

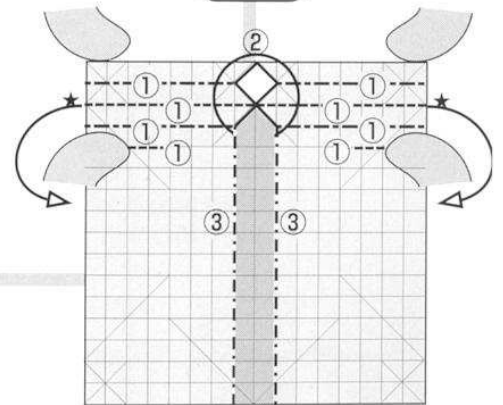

4

- ①1点鎖線を山折り、破線を谷折りしてじゃばらに折る
- ②丸枠内の白い正方形の縁をつまんで丁寧に山折りする。白い正方形は平たくしておく
- ③★を紙の裏に倒しながら③の1点鎖線を直角に山折りする。以下、工程8まで濃い部分は平たい

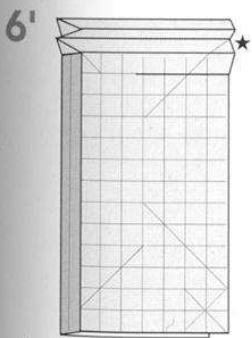

6' 以下、工程7~8は上の1枚だけで説明するが、裏側も同時に折っていく



次ページへ

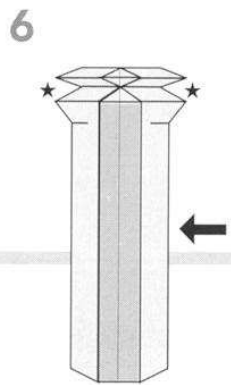

6 工程6を矢印方向から見ると、工程6'のようになっている

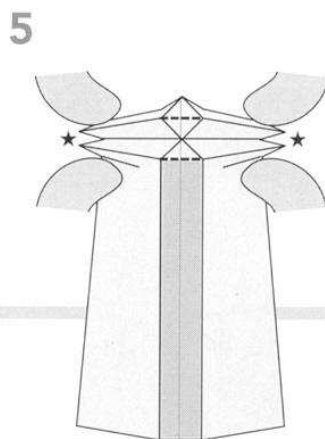

5 破線を軽く谷折りする。
濃い部分は平たいまま

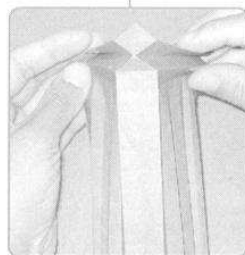

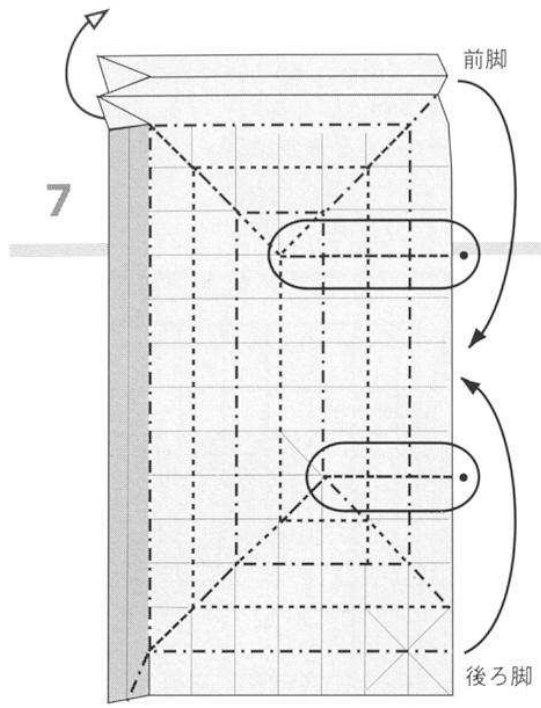

- ①外側からじゃばらに折りながら、
- ②最後に丸枠内を折って、
- ③前脚と後ろ脚を折り曲げて近づける

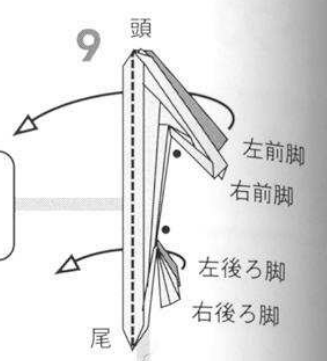
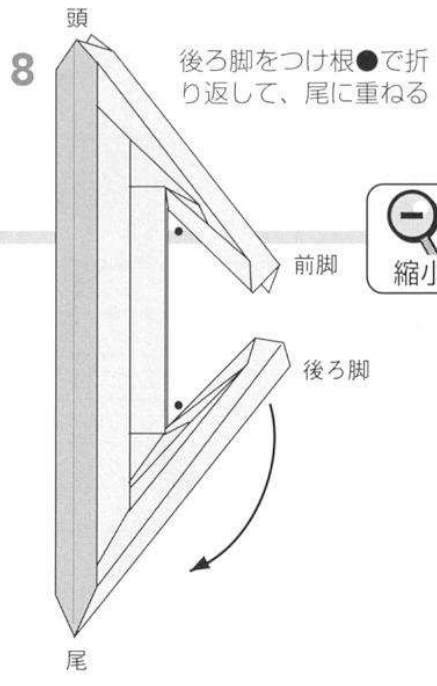

中心線で谷折りして
左半身を折り返す

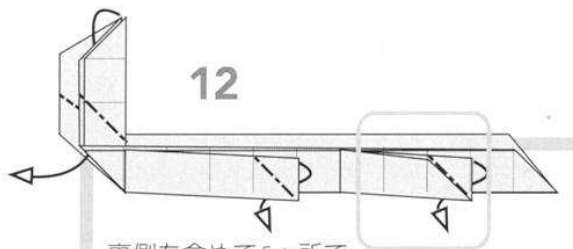
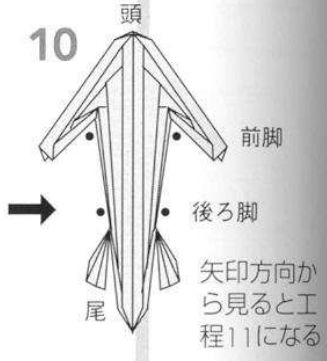

裏側を含めて5カ所で
中割り折りする

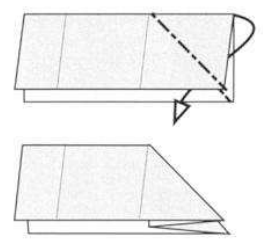

中割り折りする

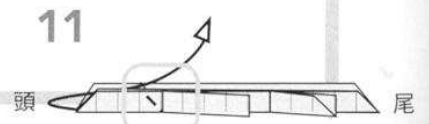

すべての紙を重ねて、工程12
になるよう中割り折りして、
頭を上げる

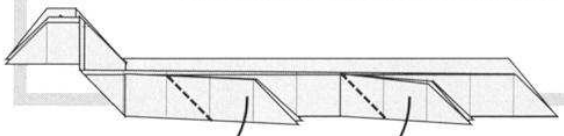
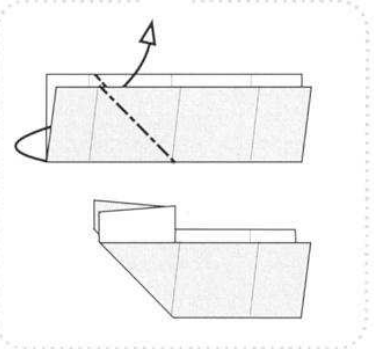

13
2カ所で谷折りする。右脚も同様に折る

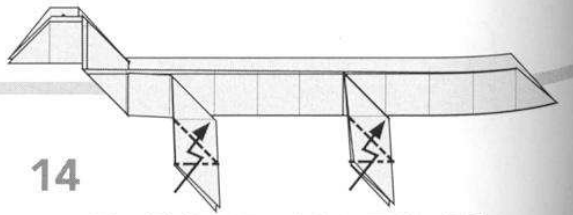

14
2カ所で段折りする。右脚も同様に折る

18

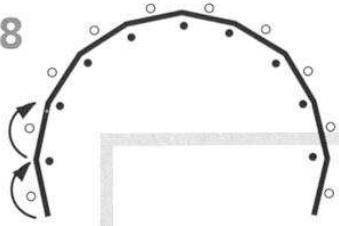

●と●を合わせて中間を谷折りする



19

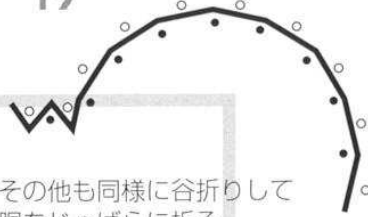

その他も同様に谷折りして
胴をじゃばらに折る

17

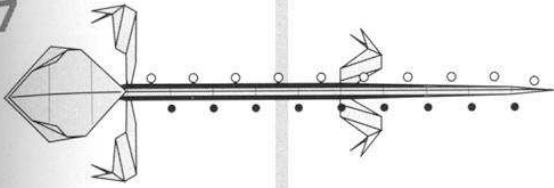

●に爪を当てて谷折りして胴を折り曲げる

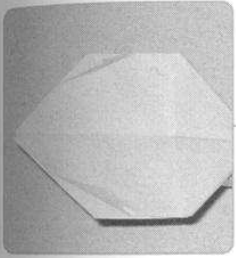

16

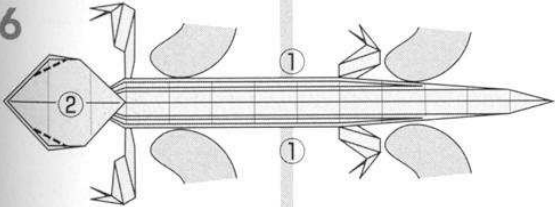

①胴と尾を細くする
②上の1枚だけ直角に谷折りして目を作る

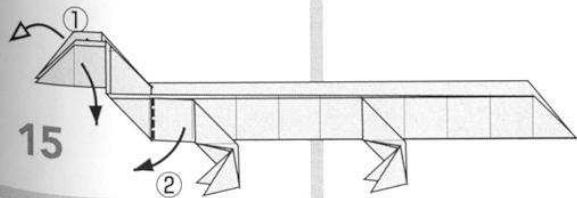

①ひらいて頭を平たくする
②破線を直角に谷折りして前脚をひらく。右脚も同様にする。ま上から見ると、工程16になる

20

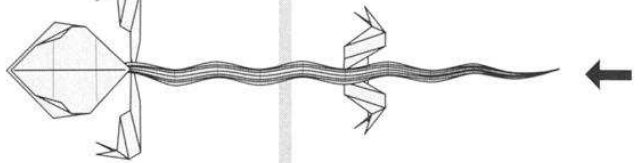

縮めて折り目を強くつける

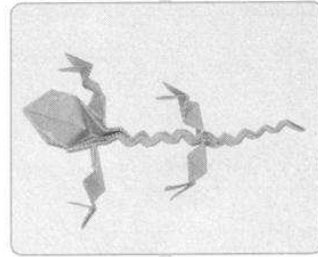

21



軽く伸ばす

22

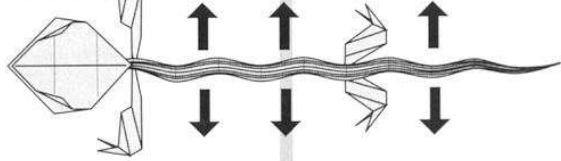

胴と尾を少しひろげる

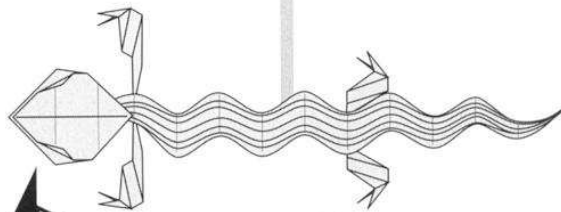

23 トカゲ完成